

第20回 北九州市小学生クラブ対抗
バドミントン大会

令和6年度 北九州市中学生バドミントン
団体戦大会

第21回 北九州市バドミントン
団体戦大会

日 時 令和7年1月11日（土）：小・中学生
令和7年1月12日（日）： 1・2・3部

会 場

主 催 北九州市

共 催 北九州市・（公財）北九州市スポーツ協会

後 援 北九州市教育委員会

第 2 1 回北九州市バドミントン団体戦大会成績表

性	部	順位	ク ラ ブ 名				
			クラブ名	選 手 名			
男子の部	1部	優勝	運動具屋	吉本 貴	大槻 純也	山口 北斗	近本 啓
				瀧本 凌太郎	米持 雄貴		
		準優勝	TOTOS北九州	嶋村 優太	室園 健人	江田 昂弘	阪本 友哉
				柳 秀俊	野見山 将貴		
	2部	優勝	YABC	田中 暖士	小野 隆稀	高橋 旺希	古野 慶徳
				西垣 颯真	家頭 佳榮		
		準優勝	寿山MJ	石田 健太	池口 陸大	両羽 聖	岡田 望空
				丸山 新太	古川 亜立偉		
	3部	優勝	産業医科大学	下田 悠作	加瀬 裕也	島田 陸	曾我部 彰彦
				山本 紘輝	森山 太葵	平川 睦尚	
		準優勝	青葉	乗本 雅之	青影 一隆	中尾 昇	日高 博司
				前田 正樹	峯浦 達雄		
女子の部	1部	優勝	セピアA	名切 美羽	石田 菜緒	川野 楓華	与那嶺 陽子
				林 恵未	伊藤 なつみ	堂山 貴美子	
		準優勝	フリーバードA	吉川 美穂	前村 弥生	藤田 桃子	瀧 智晶
				山下 香織	井ノ口 遥	柴田 志穂	
	2部	優勝	シャトルハウスA	松山 裕子	吉岡 雅子	入沢 智美	定石 葉子
				近藤 紋子	井伊 めぐみ	福原 和子	
		準優勝	MBCイエロー	田中 遥帆	原田 優	山口 琴美	松下 歩美
				石田 奈々	岸川 主依		
	3部	優勝	シャトルハウスB	前田 香織	武田 珠美	後藤 聡子	大塚 悠
				中塚 文代	力武 典子	西村 理恵	
		準優勝	MBCオレンジ	松下 亜紀	松下 香織	牟田 美枝	仁科 千秋
				伊田 逸美	安永 加奈		

第 2 1 回北九州市バドミントン団体戦大会要項

1. 主催 北九州市バドミントン協会
2. 共催 北九州市・（公財）北九州市スポーツ協会
3. 日時 令和7年1月12（日） 午前9時～
4. 会場 北九州市立若松体育館
5. 実施要領

競技種目：男子の部： 1部 ， 2部 ， 3部
 女子の部： 1部 ， 2部 ， 3部



第20回北九州市小学生クラブ対抗バドミントン大会成績表

種目	順位	クラブ名	選手名			
小学生 上級の部	優勝	井堀A	佐藤 智樹	藤原 颯介	舛田 悠吾	西村 優希
			高塚 墨希	山田 剣臣		
	準優勝	井堀B	村上 莉愛	大力 楓	田中 穂澄	上部 蒼翔
			堀 生諭	舛田 稜平		
	3位	足立クラブA	中村 歩睦	長岡 駈	柴田 心之輔	北見 千颯
			重谷 穰	森 禮	桑村 煌斗	
寿山C		田中 ちひろ	上原 楓	井上 奈々香	古場 唯人	
		草野 麗愛	古場 颯太	早川 月紅実		
小学生 初心者の部	優勝	清水エンジェルス	川上 叶葉	萱場 陸斗	黒江 花梨	軸丸 功理
			中山 深結	岸川 未依	岸本 優奈	
	準優勝	羽っ子	小椋 望叶	久原 凜佳	管野 由利瑛	立花 青空
			辻本 蜜香	中川 心遥	仲野 愛琉	
	3位	小倉南ジュニア	山崎 柚希	下瀬 尚香	岡松 明寿	山崎 泰輔
			隈崎 朱莉	宮本 莉愛		
		井堀D	西本 丞秀	下川 拓真	早川 愛誇	清水 明莉
			松藤 梨乃	清水 優仁	早川 恵愛	

第20回北九州市小学生クラブ対抗バドミントン大会要項

- 主催 北九州市バドミントン協会
- 共催 北九州市・(公財)北九州市スポーツ協会
- 日時 令和7年1月11日(土)
- 会場 北九州市立若松体育館
- 実施要領

競技種目：上級の部 男女混合での出場は可とする。
初心者の部 男女混合での出場は可とする。

令和6年度北九州市中学生バドミントン団体戦大会成績表

種目	順位	クラブ名	選手名			
中学生 男子の部	優勝	寿山N	岡田 望空	両羽 聖	井上 宗亮	大坪 祐介
			宮部 瑛太	大原 伊織		
	準優勝	IBCボーイズ	家頭 佳榮	塩盛 彪	谷石 智哉	神林 威吹
			西村 優和	上部 晴翔		
	3位	洞北A	平安 功樹	西濱 将貴	村上海斗	野口 蓮太
			岡山 朋樹	小熊 風輝		
板櫃・柳西連合		松波 凜桜	植木 悠斗	馬場 湧人	竹林 巖	
		折田 楓	阿部 恵大			
中学生 女子の部	優勝	シャトルハウス	山田 怜	香西 菜々美	早川 奈那	西田 芽生
			大久保 柑那	野口 由莉衣	藤田 柚希	
	準優勝	寿山Y	草野 友璃愛	井手尾 凜	伊藤 詩桜	田中 陽彩
			稲佐 羽奏	山下 愛莉		
	3位	井堀バギヤ連	西村 優美菜	阿部 千夏	田中 雪音	槇木 野々花
			小野 愛葉	藤原 ひかる	木下 凜歩	
		足立クラブB	隈本 琳音	宮本 さき	明神 依里	森 慧
			池田 珠梨	三上 怜愛		

令和6年度北九州市中学生バドミントン団体戦大会要項

- 主催 北九州市バドミントン協会
- 共催 北九州市・(公財)北九州市スポーツ協会
- 日時 令和7年1月11日(土)
- 会場 北九州市立若松体育館
- 実施要領

第20回 北九州市小学生クラブ対抗バドミントン大会

小学生初心者の部(S初)

1 パート	1	2	3	4	順位
清水エンジェルス		3 ①	2 ③	3 ⑤	1
足立4年生	0		1 ⑥	3 ④	3
井堀D	1	2		3 ②	2
寿山M	0	0	0		4

2 パート	1	2	3	4	順位
井堀C		1 ①	1 ③	0 ⑤	4
スマイルジュニア	2		1 ⑥	0 ④	3
小倉南ジュニア	2	2		1 ②	2
羽っ子	3	3	2		1



小学生上級の部(S上)

1 パート	1	2	3	4	順位
井堀A		3 ①	3 ③	2 ⑤	1
寿山C	0		0 ⑥	1 ④	4
井堀B	0	3		2 ②	2
足立クラブA	1	2	1		3

令和6年度 北九州市中学生バドミントン団体戦大会

男子中学生の部(B)

1 パート	1	2	3	順位
洞北A		3 ①	2 ③	1
柳西中学校Bチーム	0		0 ②	3
板櫃中学校	1	3		2

2 パート	1	2	3	順位
IBCボーイズ		3 ①	1 ③	2
洞北B	0		0 ②	3
寿山N	2	3		1

3 パート	1	2	3	順位
板櫃・柳西連合		3 ①	3 ③	1
洞北C	0		0 ②	3
柳西中学校Aチーム	0	3		2

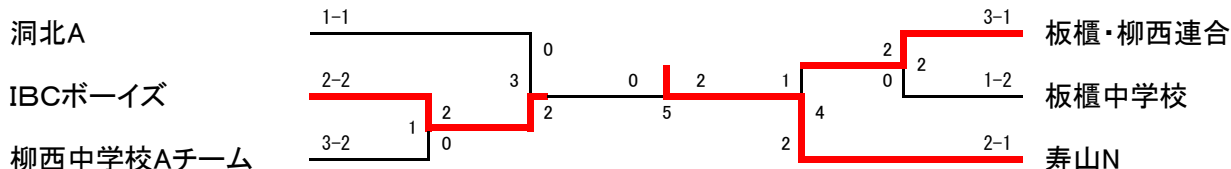

女子中学生の部(G)

1 パート	1	2	3	4	順位
足立クラブB		3 ①	0 ③	3 ⑤	2
柳西中学校Eチーム	0		0 ⑥	0 ④	4
井堀バギヤ連	3	3		3 ②	1
板櫃・柳西連合	0	3	0		3

2 パート	1	2	3	4	順位
寿山Y		3 ①	3 ③	3 ⑤	1
洞北E	0		0 ⑥	1 ④	4
板櫃中学校	0	3		1 ②	3
柳西中学校Cチーム	0	2	2		2

3 パート	1	2	3	順位
シャトルハウス		3 ①	3 ③	1
柳西中学校Dチーム	0		0 ②	3
洞北D	0	3		2

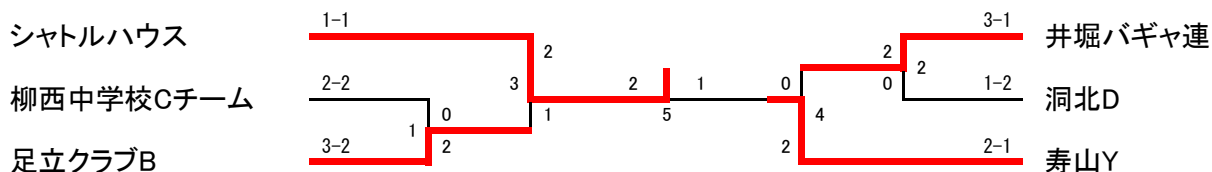

第21回 北九州市バドミントン団体戦大会

男子1部(M1)

1 パート	1	2	3	4	5	順位
運動具屋		3 ①	3 ⑥	3 ⑨	3 ③	1
TOTOS北九州	0		2 ④	2 ⑦	2 ⑩	2
MBCレッド	0	1		1 ②	1 ⑧	5
あるるかん・Air	0	1	2		3 ⑤	3
MJ市役所	0	1	2	0		4

女子1部(W1)

1 パート	1	2	3	4	5	順位
セピアA		3 ①	2 ⑥	2 ⑨	2 ③	1
C-cube	0		0 ④	2 ⑦	1 ⑩	4
B-DASH	1	3		3 ②	1 ⑧	3
水鳥混合 A	1	1	0		0 ⑤	5
フリーバードA	1	2	2	3		2

男子2部(M2)

1 パート	1	2	3	4	5	順位
YABC		1 ①	3 ⑥	2 ⑨	2 ③	1
サンデーガッツ	2		2 ④	1 ⑦	1 ⑩	4
苅田工業	0	1		0 ②	0 ⑧	5
寿山MJ	1	2	3		2 ⑤	2
北九州友クラブ(α)	1	2	3	1		3

女子2部(W2)

1 パート	1	2	3	4	順位
シャトルハウスA		3 ①	3 ③	3 ⑤	1
黒崎A	0		0 ⑥	1 ④	4
MBCイエロー	0	3		3 ②	2
セピアB	0	2	0		3

2 パート	1	2	3	順位
MBCピンク		2 ①	2 ③	1
フレームショット	1		3 ②	2
フリーバードB	1	0		3



男子3部(M3)

1 パート	1	2	3	4	順位
青葉		3 ①	2 ③	2 ⑤	1
寿山S	0		2 ⑥	2 ④	2
井堀NiceGuy	1	1		1 ②	4
板櫃中学校	1	1	2		3

2 パート	1	2	3	4	順位
Take-1		2 ①	3 ③	2 ⑤	1
スマイルジュニア	1		3 ⑥	2 ④	2
板櫃中学校A	0	0		0 ②	4
北九州高校	1	1	3		3

3 パート	1	2	3	4	順位
パールフレンズ		3 ①	0 ③	3 ⑤	2
井堀TWO	0		1 ⑥	2 ④	3
シャトルハウス	3	2		3 ②	1
チーム小倉	0	1	0		4

4 パート	1	2	3	順位
MBCグリーン		2 ①	2 ③	1
小倉南BC	1		0 ②	3
ファミリーバード	1	3		2

5 パート	1	2	3	順位
井堀ONE		1 ①	1 ③	3
産業医科大学	2		2 ②	1
風	2	1		2

6 パート	1	2	3	順位
北九州友クラブ(β)		1 ①	2 ③	2
井堀イケおじ	2		2 ②	1
慶成高校	1	1		3

Take-1

寿山S

北九州友クラブ(β)

産業医科大学

ファミリーバード

シャトルハウス

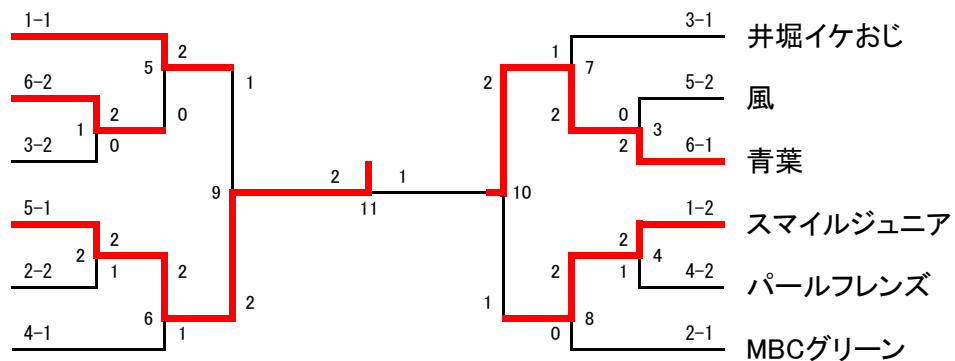

女子3部(W3)

1 パート	1	2	3	4	順位
MBCブルー		2 ①	1 ③	2 ⑤	2
パレット(B)	1		1 ⑥	1 ④	4
TOTOS北九州	2	2		2 ②	1
フリーバードC	1	2	1		3

2 パート	1	2	3	4	順位
シャトルフレンズ		①	③	⑤	OP
水鳥混合 B			2 ⑥	2 ④	1
C-cube		1		1 ②	3
パールフレンズ		1	2		2

3 パート	1	2	3	4	順位
北九州高校A		0 ①	2 ③	2 ⑤	2
シャトルハウスB	3		2 ⑥	3 ④	1
IBCガールズ	1	1		1 ②	4
若松クラブ	1	1	2		3

4 パート	1	2	3	4	順位
パレット(A)		3 ①	3 ③	1 ⑤	1
板櫃中学校	0		0 ⑥	1 ④	4
MBCオレンジ	0	3		3 ②	2
B-DASH jr.	2	2	0		3

5 パート	1	2	3	順位
黒崎B		3 ①	2 ③	1
北九州高校B	0		1 ②	3
どんぐり・TOTO	1	2		2

水鳥混合 B
 どんぐり・TOTO
 MBCオレンジ
 北九州高校A
 TOTOS北九州

